

Stark in Entsorgung.

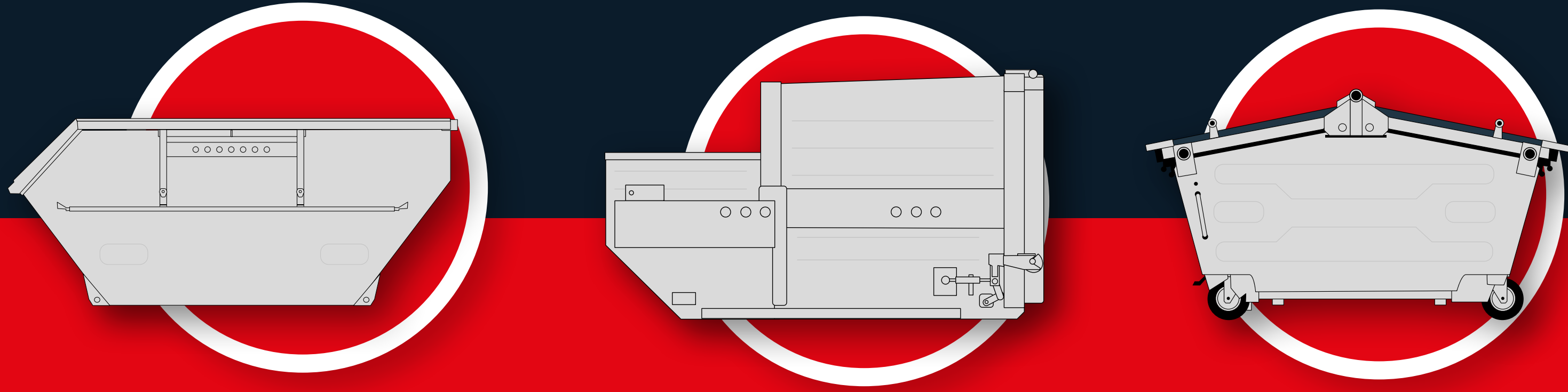

Abfallentsorgung • Containerdienst • Wertstoffmanagement



Ein Unternehmen der
**WILLERSINN
GRUPPE**

HAKENLIFTCONTAINER (HKL)

10,0 m³ | 10.000 l

Flügeltüren
Flachmulde
L: 5,5 m | B: 2,4 m
H: 0,8 m

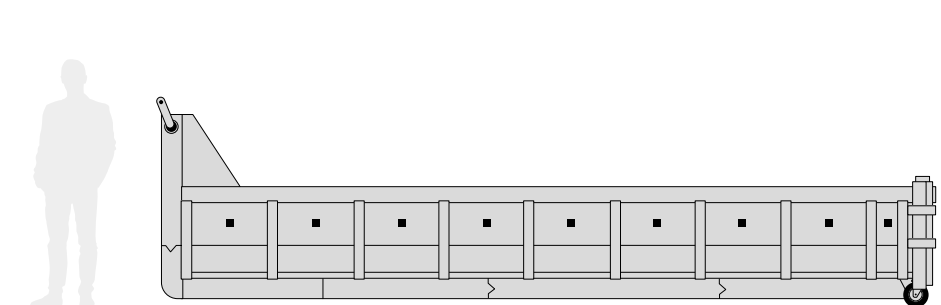

20,0 m³ | 20.000 l

Flügeltüren
Offen / Gedeckelt
L: 5,5 m | B: 2,4 m
H: 1,5 m

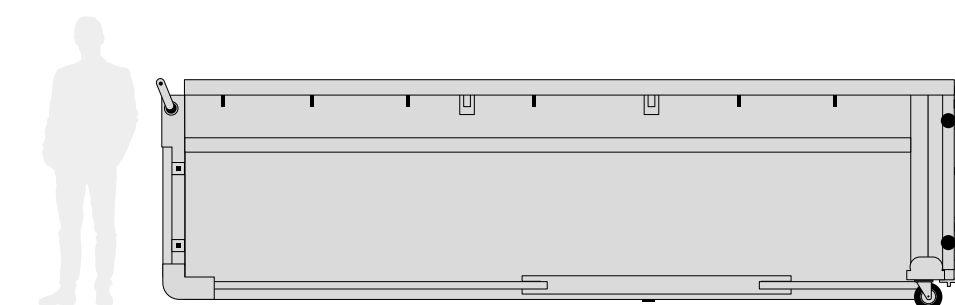

36,0 m³ | 36.000 l

Flügeltüren
Offen / Gedeckelt
L: 6,5 m | B: 2,4 m
H: 2,3 m

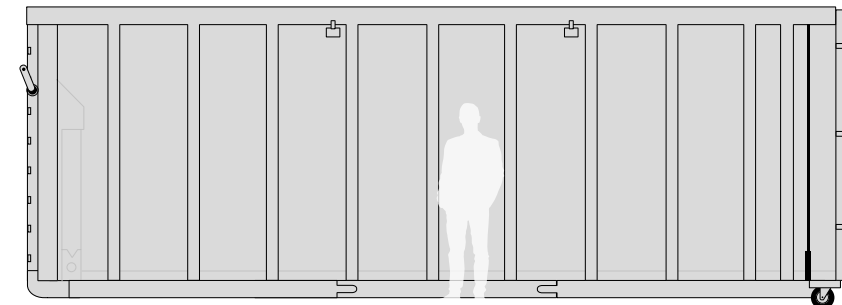

40,0 m³ | 40.000 l

Flügeltüren
Offen / Gedeckelt
L: 7,0 m | B: 2,4 m
H: 2,4 m

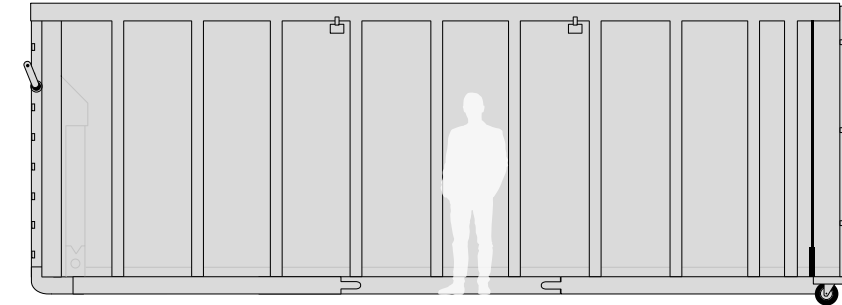

20,0 m³ | 20.000 l

Presse
Abschließbar
Optional mit Füllstandsmeldung
L: 6,5 m | B: 2,4 m | H: 2,6 m
Ladekante 1,4 m

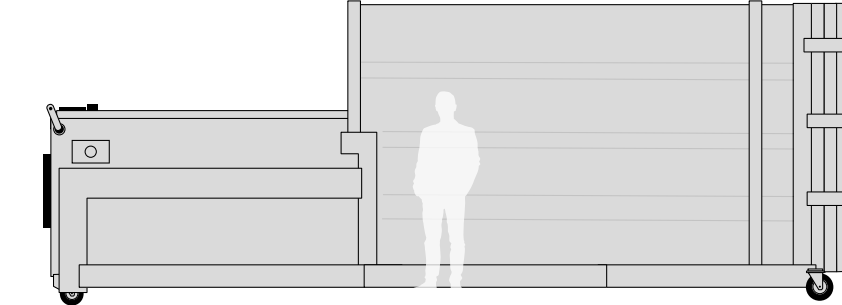

Stromanschluss: 3U/N/PE, 400V, 50Hz | 16A / 32A fähig

ABSETZKIPPERMULDE (ASK)

5,0 m³ | 5.000 l

Offen / Gedeckelt
Abschließbar
L: 3,1 m | B: 1,8 m | H: 1,3 m
Ladekante 0,9 m

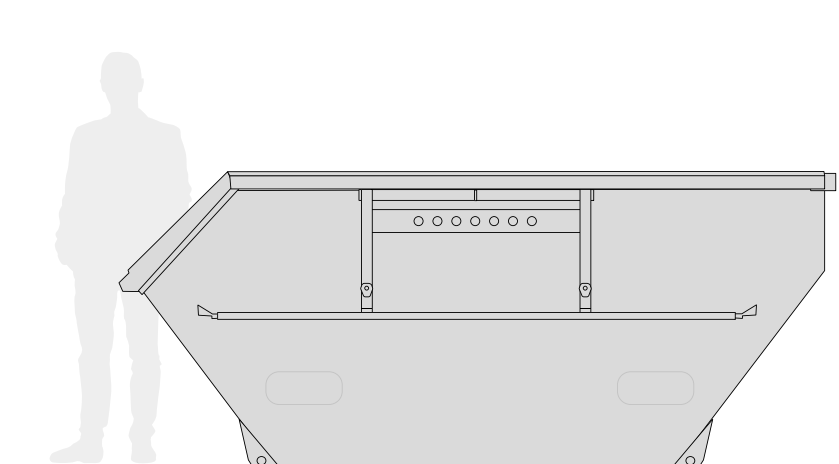

7,0 m³ | 7.000 l

Offen / Gedeckelt
Abschließbar
L: 3,6 m | B: 1,8 m | H: 1,5 m
Ladekante 1,0 m

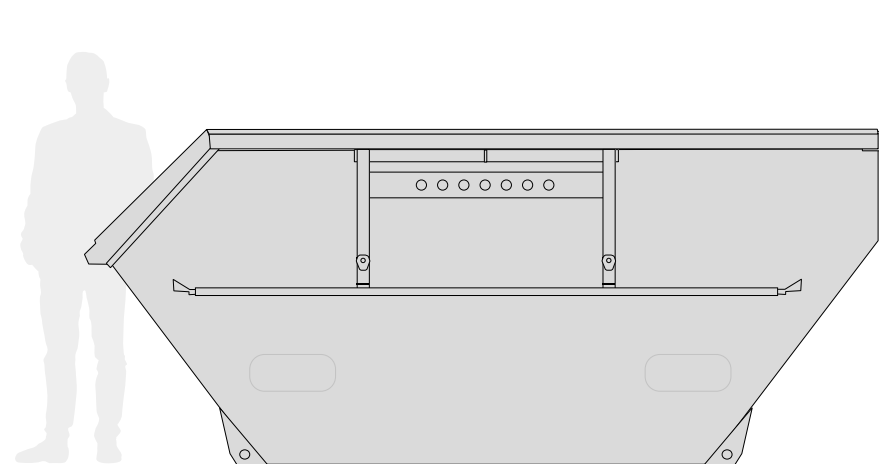

10,0 m³ | 10.000 l

Offen / Gedeckelt
Abschließbar
L: 3,8 m | B: 1,8 m | H: 1,8 m
Ladekante 1,3 m

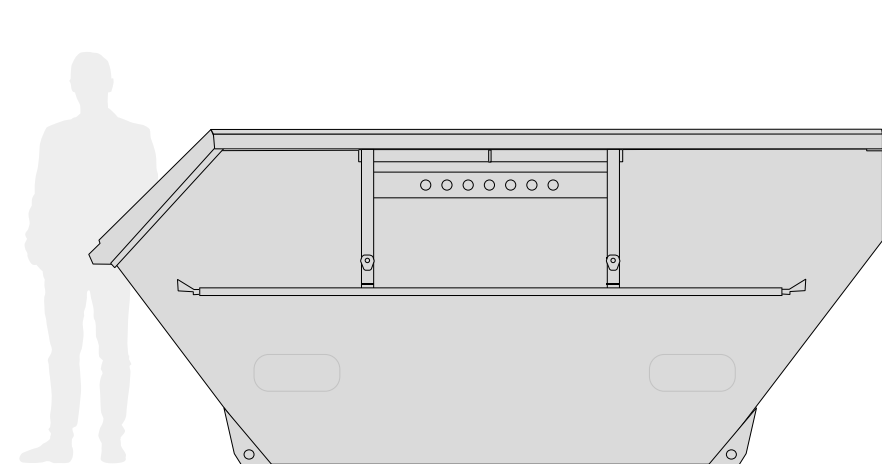

7,0 m³ | 7.000 l

Kranmulde / Kranfähig
Offen / Gedeckelt
Abschließbar
L: 3,5 m | B: 1,9 m | H: 1,5 m

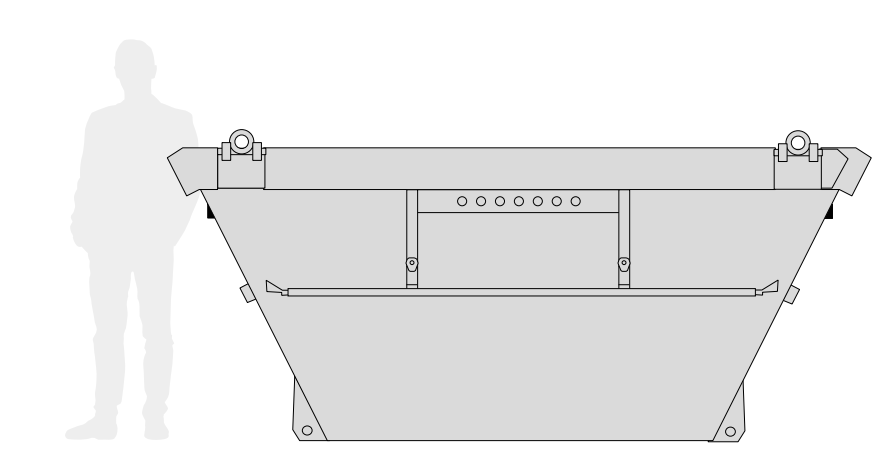

10,0 m³ | 10.000 l

Presse
Abschließbar
Optional mit Füllstandsmeldung
L: 4,2 m | B: 1,9 m | H: 2,5 m
Ladekante 1,3 m

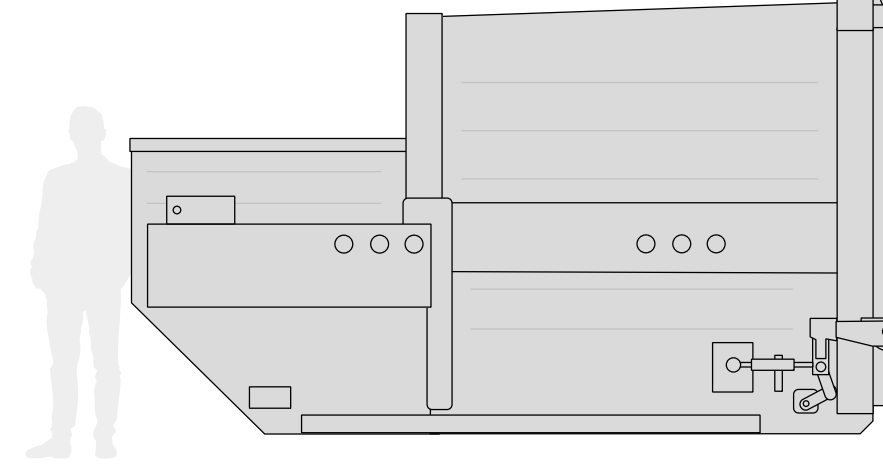

Stromanschluss: 3U/N/PE, 400V, 50Hz | 16A / 32A fähig

UMLEERBEHÄLTER (UML)

0,240 m³ | 240 l

Deckelbehälter
Abschließbar
L: 0,7 m | B: 0,5 m | H: 1,1 m
Ladekante 0,6 m

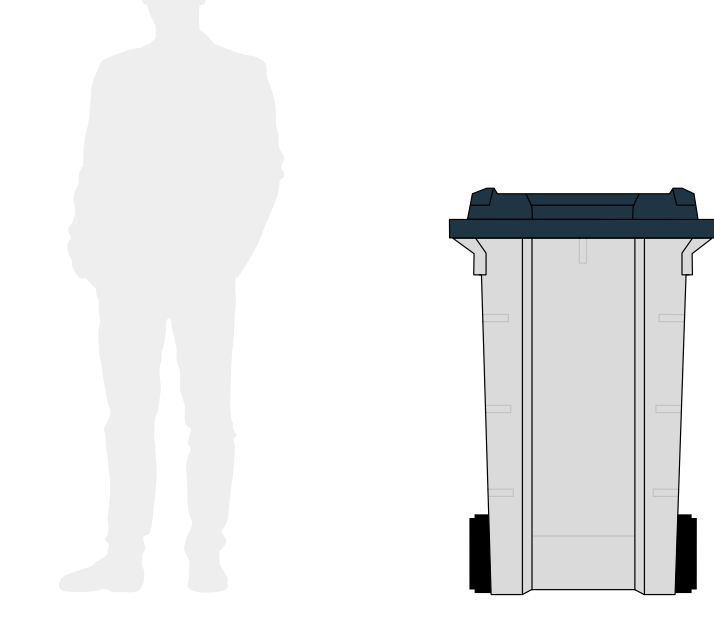

1,1 m³ | 1.110 l

Deckelbehälter
Abschließbar
L: 1,1 m | B: 1,4 m | H: 1,1 m
Ladekante 1,0 m

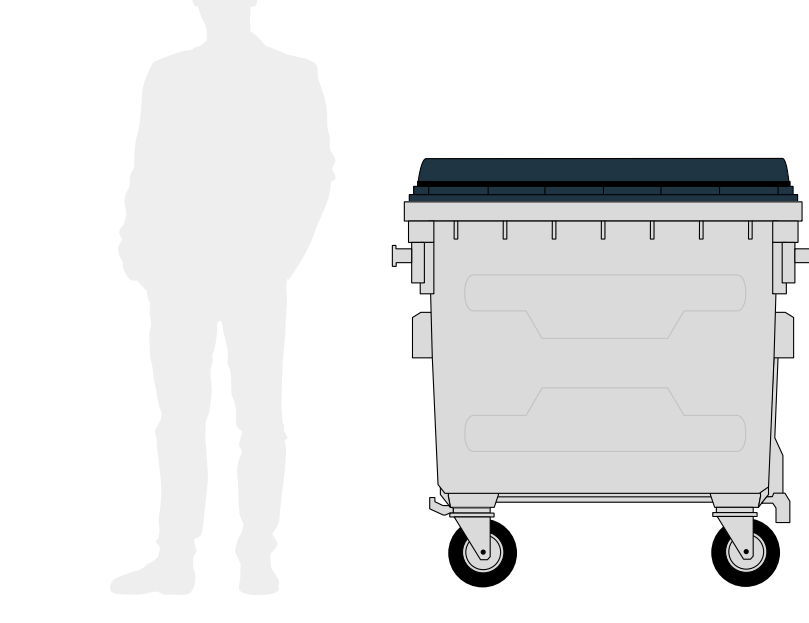

2,5 m³ | 2.500 l

Deckelbehälter
Abschließbar
L: 1,3 m | B: 2,1 m | H: 1,2 m
Ladekante 1,2 m

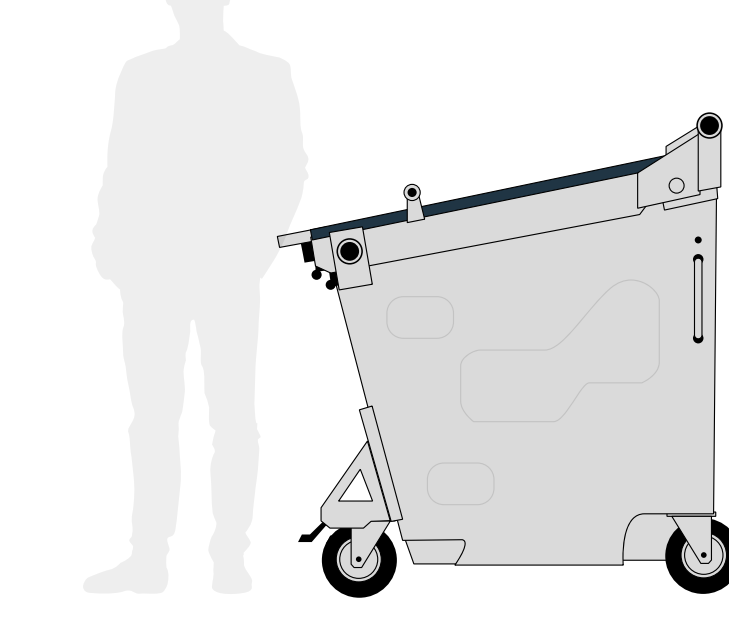

5,0 m³ | 5.000 l

Deckelbehälter
Abschließbar
L: 2,5 m | B: 2,1 m | H: 1,2 m
Ladekante 1,1 m

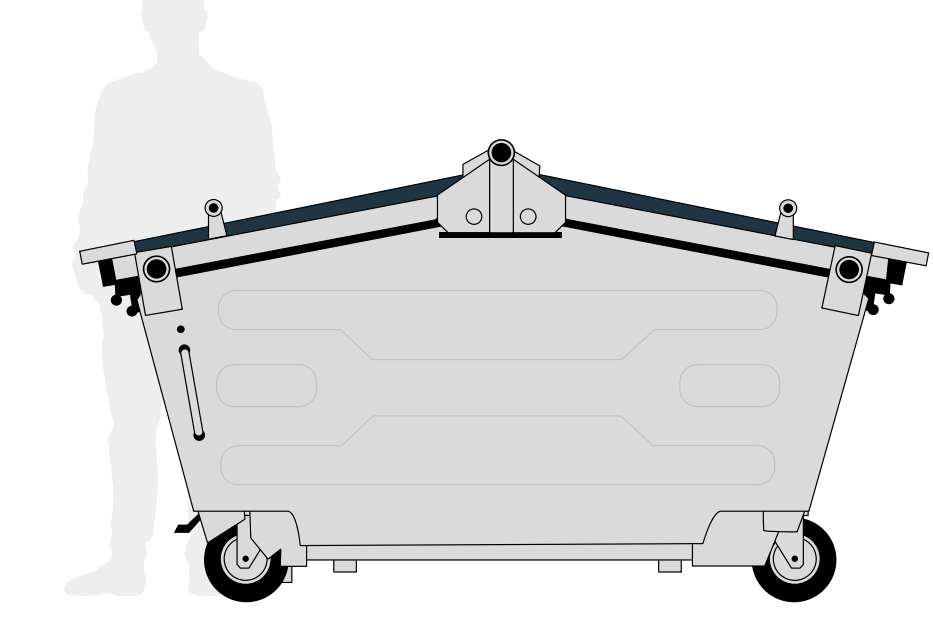

Diverse Sondergrößen/-
ausführungen auf Nachfrage



Alles aus einer Hand: Vom Mietcontainer bis zur Sortieranlage.

G.A.S. ist Ihr regionaler Ansprechpartner für nachhaltige und professionelle Entsorgung.



Ihr Team der G.A.S.

Gesellschaft für Abfallbeseitigung und
Städtereinigung mbH & Co. KG

Otto-Hahn-Straße 50
68169 Mannheim

Tel: 0621 3 22 54 0
Fax: 0621 3 22 54 51

info@gas-mannheim.de
www.gas-mannheim.de



Heute schon recycelt?

Wir führen in der WILLERSINN Gruppe auch ein großes Dienstleistungsangebot an Sonderabfällen. Bitte sprechen Sie uns auch hierzu gern an.

Das darf rein..., das darf nicht rein...!
Hier finden Sie unsere Stoffkataloge:



www.gas-mannheim.de/wertstoffhof

Mit intelligenten Umweltdienstleistungen gemeinsam stark in die Zukunft.

Wir sind Teil der WILLERSINN Gruppe, die seit 1952 als Familienunternehmen in unterschiedlichsten umweltrelevanten Bereichen tätig ist. Mittlerweile beschäftigt die Gruppe rund 600 Mitarbeiter und ist mit 17 operativ tätigen Firmen an 14 Standorten in Deutschland vertreten.



UMWELT

Recycling und Recyclingbaustoffe | Kreislaufwirtschaft
Werksentsorgung | Entsorgung von Problemabfällen
Hartsteinmaterialien | Verwertung von Gasflaschen
Herstellung von Sekundärrohstoffen
Managementservice



WASSER

Rohr- und Kanalreinigung | Industriereinigung
Rohrsanierung | TV Untersuchung | Havarie & Notdienst | Dichtheitsprüfung | Rückstauschutz
Pflasterarbeiten



ENERGIE & TECHNIK

Elektroanlagenbau | Geothermie | Photovoltaik |
ORC-Technik Verladeanlagen | Rohrdrehgelenke
und -durchführungen | Elektrotechnik und Montage
Schaltschrankbau EMSR-Technik | Rohstoffförderung
Baustoffherstellung | Kies- und Sandgewinnung



AGRAR

Land- und forstwirtschaftliche Betriebe